

Stellfläche: min. 1.700 x 1.000 x 1.500 mm (BxTxH)

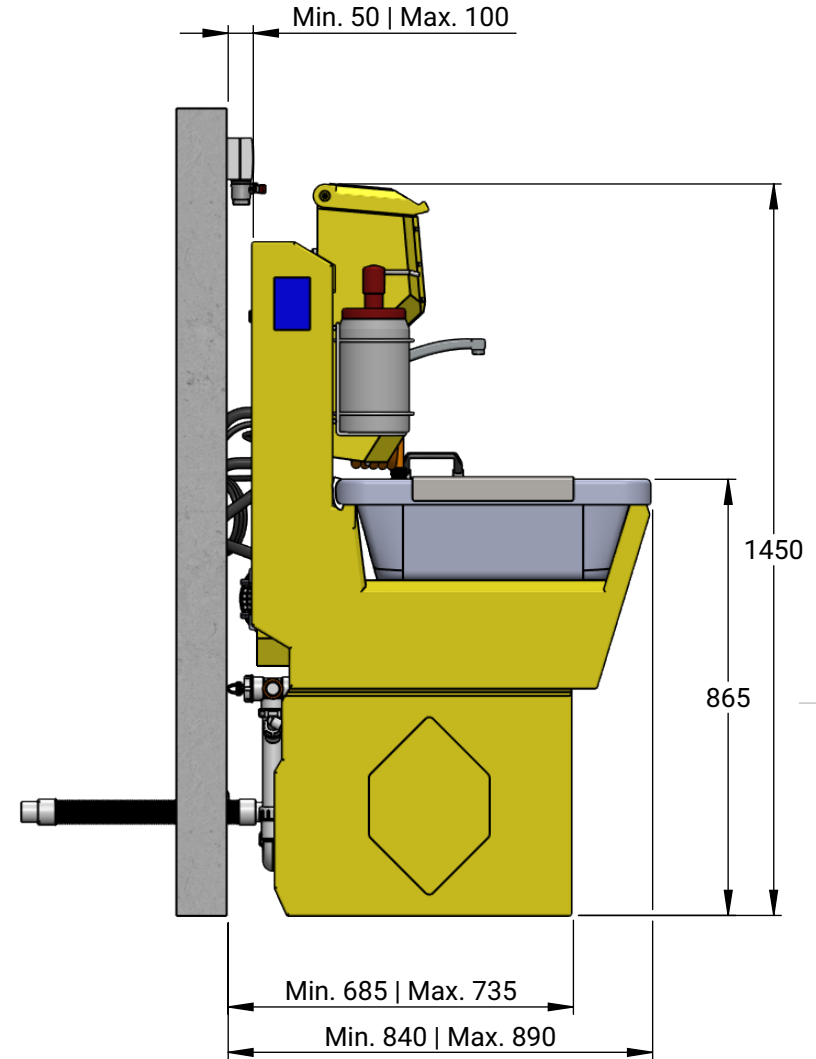
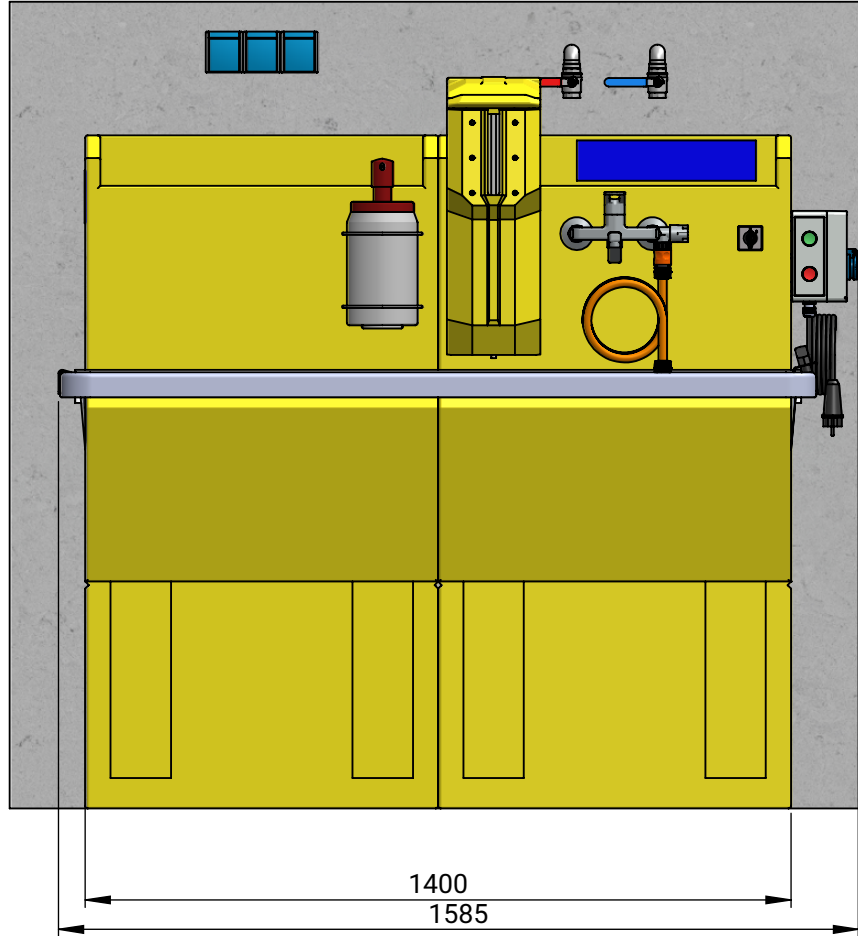

<p>Werkstückkanten DIN ISO 13715</p> <p>Oberflächengüte DIN ISO 1302</p> <p>Allgemeine Toleranzen DIN ISO 7168-m</p> <p>XXX = Ort für Zeichnungsnummer</p> <p>Projektionstyp: Erster Winkel</p>	<p>Diese Zeichnung ist Eigentum der Maschinenbau Rudolf GmbH. Sie darf ohne vorherige schriftliche Zustimmung weder kopiert noch an Dritte weitergegeben werden. Der Erhalter zur Herstellung darf die Zeichnung nicht zu eigenen Zwecken nutzen.</p>	<p>Falls nicht anders angezeigt, sind die metrischen Abmessungen in Millimeter angegeben.</p>	<p>MAßSTAB: 1:15</p>	<p>ABMESSUNGEN (MM):</p>	<p>MATERIAL:</p>	<p>MENGE: 0</p>	
			<p>NAME</p>	<p>DATUM</p>	<p>GEWICHT (GR): 0.00</p>		<p>OBERFLÄCHE:</p>
		<p>ERSTELLT</p>	<p>Metzler A.</p>	<p>01.09.2021</p>	<p>ARTIKEL-NR.:</p> <p>Installation_111540020_WAW1500-B</p>	<p>BESCHREIBUNG:</p>	
		<p>GEÄNDERT</p>			<p>REVISION-NR.:</p>		
<p>GRUND</p>			<p>TEILEFAMILIE:</p> <p>Strobber WAW 1500-B</p>	<p>BAUGRUPPE:</p>	<p>BLATT 1 VON 2</p>		
<p>LETZTE SICHERUNG</p>		<p>01.09.2021</p>	<p>TEILEART:</p> <p>Ersatzteil-Baugruppe</p>	<p>SPEZIFIKATION:</p>	<p>BLATTGRÖßE A4</p>		
<p>COPYRIGHT Maschinenbau Rudolf GmbH STROBL Beschichtungstechnik</p>							

Elektroanschluss bauseits:

3 x Steckdose 230 V | 50 Hz | FI-Schutzschalter 30 mA, 16 A träge für Schukostecker

Kaltwasser-Versorgung bauseits:

1 x Ø3/4" mit Geräteanschlussventil, Kugelhahn o. ä. | min. 2 bar | max. 6 bar

Warmwasser-Versorgung bauseits:

1 x Ø3/4" mit Geräteanschlussventil, Kugelhahn o. ä. | min. 2 bar | max. 6 bar | max. 60°

Wasserqualität:

pH-Wert 4 bis 10, Trinkwasserqualität, entkalkt, gefiltert

Abwasseranschluss bauseits:

1 x ØDN50 | Bodeneinlauf möglich

Serienmäßig mit Schmutzwasserpumpe u. integrierter Rückschlagklappe
Förderhöhe max. 11,5 m

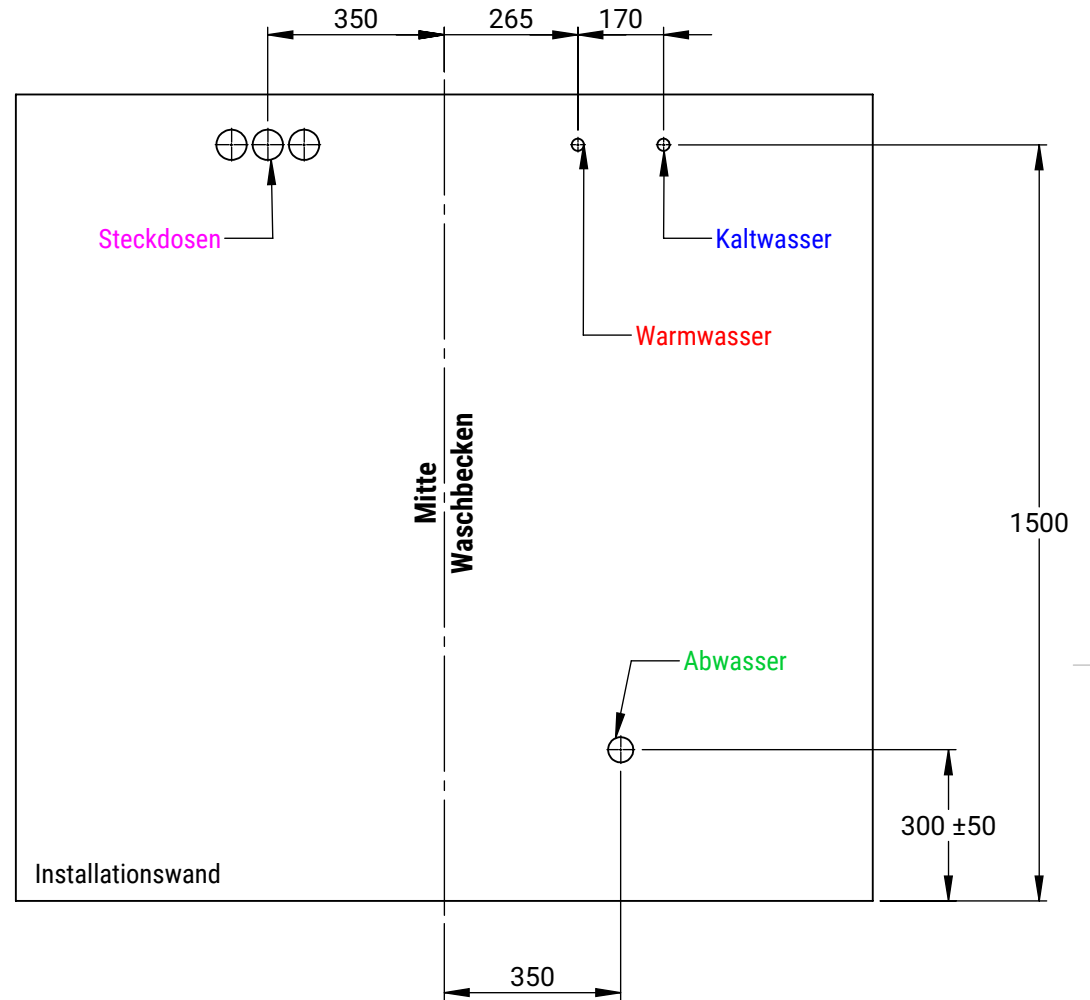
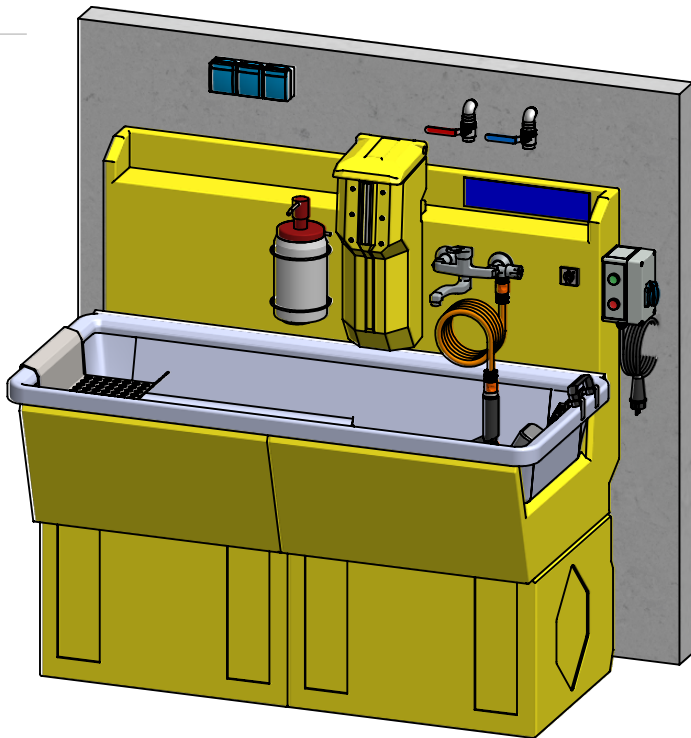

Werkstückanten DIN ISO 13715 Oberflächengüte DIN ISO 1302 Allgemeine Toleranzen DIN ISO 7168-m XXX = Ort für Zeichnungsnummer Projektionstyp: Erster Winkel 	Diese Zeichnung ist Eigentum der Maschinenbau Rudolf GmbH. Sie darf ohne vorherige schriftliche Zustimmung weder kopiert noch an Dritte weitergegeben werden. Der Erhalter zur Herstellung darf die Zeichnung nicht zu eigenen Zwecken nutzen.	Falls nicht anders angezeigt, sind die metrischen Abmessungen in Millimeter angegeben.	MAßSTAB: 1:15	ABMESSUNGEN (MM): GEWICHT (GR): 0.00	MATERIAL: OBERFLÄCHE:	MENGE: 0
			NAME Metzler A.	DATUM 01.09.2021	ARTIKEL-NR.: Installation_111540020_WAW1500-B	BESCHREIBUNG:
			ERSTELLT	REVISION-NR.:		
			GEÄNDERT	TEILEFAMILIE: Strober WAW 1500-B	BAUGRUPPE:	BLATT 2 VON 2
			GRUND	LETZTE SICHERUNG 01.09.2021	TEILEART: Ersatzteil-Baugruppe	SPEZIFIKATION: BLATTGRÖßE A4
COPYRIGHT Maschinenbau Rudolf GmbH STROBL Beschichtungstechnik						

